



Descrição do Produto

- Válvula de cunha elástica modelo NEXUS
- Gama: DN 50 a DN 300
- PN 10/16
- Distância entre flanges – S14
- Temperatura de serviço desde 0°C (sem gelo) a 70°C

Normas

- Concebida de acordo com a norma EN 1171
- Flange de acordo com a norma EN 1092-2 PN 10/16
- Distância entre flanges de acordo com a norma EN 558 série 14

Ensaios

As válvulas são individualmente ensaiadas em fábrica de acordo com a norma EN 12266:

- Vedação:
 - Alta pressão: 1.1 x PN (bar)
 - Baixa pressão: 0.5 (bar)
- Corpo: 1.5 x PN (bar)
- Ensaio de medição de binário

Proteção contra a corrosão

- Revestimento com tinta epóxica RAL 3011
- Aplicação interna e externa com uma espessura mínima de revestimento de 250 µm
- Revestimento epóxico, aplicado eletrostaticamente de acordo com DIN 30677-2, DIN 3476 e especificações GSK (RAL-GZ662)

Características

- Válvula de seccionamento para águas residuais e saneamento
- Passagem total e direta
- Binário de operação reduzido
- Anilha do fuso em latão que garante a fixação do fuso e binários de manobra reduzidos
- Fuso em aço inox com rosca obtida pelo processo de laminagem a frio, que permite manter a estrutura do aço e aumentar a sua resistência mecânica
- Fuso com anel em aço inox incorporado, para servir como batente da cunha quando a válvula se encontra completamente aberta
- Sistema de vedação do fuso com casquilho em POM com 4 O-rings e um vedante inferior em NBR
- Cunha totalmente vulcanizada em NBR
- Guias da cunha revestidas a poliamida para diminuição do atrito e prevenir a corrosão
- Porca da cunha em latão, firmemente cravada na cunha, evitando vibrações e garantindo uma maior longevidade
- Junta de vedação corpo/tampa em NBR totalmente alojada numa cavidade concebida para a acoplar, circundando os parafusos, garantindo uma perfeita vedação
- Parafusos corpo/tampa em aço inox A2 embutidos e selados, garantindo uma proteção total contra a corrosão



Aplicação

- Águas residuais

Acessórios

- Volante [ref. 05.100]
- Dado [ref. 05.200]
- Campânula de haste fixa [ref. 05.300]
- Cabeça móvel [ref. 05.500]

Informação adicional

- Manual de operação



Fucoli Somepal
FUNDAÇÃO DE FERRO, S. A.

DESDE
SINCE 1946

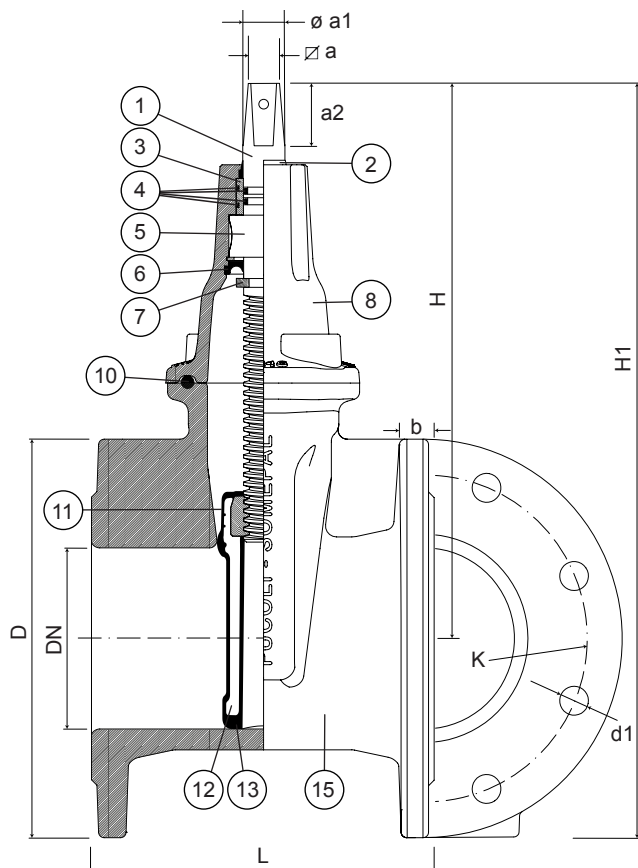

Lista de Componentes

pos.	componentes	material	norma
1	Fuso	Aço inox AISI 316L	EN 10088 - 1
2	Vedante limpeza	Elastómero	
3	Casquilho	POM	
4	O-rings	Elastómero NBR	EN 681 - 1
5	Anilha do fuso	Latão	EN 12164
6	Vedante inferior	Elastómero NBR	EN 681 - 1
7	Batente da cunha	Aço inox AISI 420	EN 10088 - 1
8	Tampa	Ferro fundido dúctil EN-GJS-500-7	EN 1563
9	Parafusos	Aço inox A2	EN 10088 - 1
10	Junta da tampa	Elastómero NBR	EN 681 - 1
11	Porca da cunha	Latão	EN 12164
12	Cunha	Ferro fundido dúctil EN-GJS-500-7	EN 1563
13	Revestimento da cunha	Elastómero NBR	EN 681 - 1
14	Guia da cunha	Poliamida	
15	Corpo	Ferro fundido dúctil EN-GJS-500-7	EN 1563

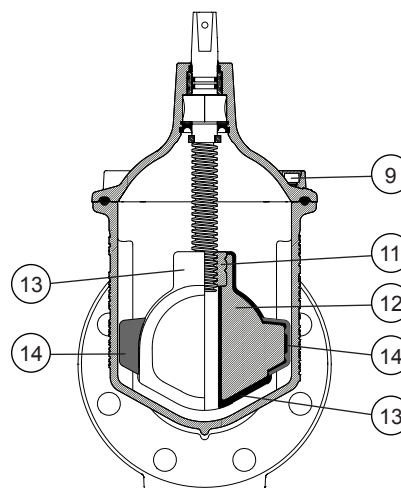

Referências e dimensões

DN	PN	código	D	L	H	H1	K	nº x d1	b	∅a	∅ a1	a2	nº voltas abertura	Kg aprox.
50	10/16	10739010	165	150	217	300	125	4 x 19	19	14.1	18	29	13	9
65	10/16	10739015	185	170	245	337	145	4 x 19	19	17.1	22	34	14	12
80	10/16	10739020	200	180	275	375	160	8 x 19	19	17.1	22	34	16	14
100	10/16	10739025	220	190	308	416	180	8 x 19	19	19.1	23	38	20	17
125	10/16	10739030	250	200	347	472	210	8 x 19	19	19.1	23	38	25	22
150	10/16	10739035	285	210	398	540	240	8 x 23	19	19.1	26	38	30	31
200	10	10739040	340	230	471	641	295	8 x 23	20	24.1	28	38	40	46
200	16	10739045	340	230	471	641	295	12 x 23	20	24.1	28	38	40	46
250*	10	10739050	400	250	-	-	350	12 x 23	22	-	-	-	-	-
250*	16	10739055	400	250	-	-	355	12 x 28	22	-	-	-	-	-
300*	10	10739060	455	270	-	-	400	12 x 23	24.5	-	-	-	-	-
300*	16	10739065	455	270	-	-	410	12 x 28	24.5	-	-	-	-	-

* Sob Consulta